



1.0 УНИВЕРСАЛЬНЫЕ РЕДУКТОРЫ И МОТОР-РЕДУКТОРЫ С ЧЕРВЯЧНОЙ ПЕРЕДАЧЕЙ

U - UI UMI

- | | |
|------|--|
| 1.1 | Технические характеристики |
| 1.2 | Обозначения |
| 1.3 | Исполнения |
| 1.4 | Смазка |
| 1.5 | Осевые и радиальные нагрузки |
| 1.6 | Эксплуатационные показатели редукторов |
| 1.7 | Эксплуатационные показатели мотор - редукторов |
| 1.8 | Размеры |
| 1.9 | Аксессуары: Реактивный кронштейн |
| 1.10 | Аксессуары: Выходные валы |
| 1.11 | Шпонки |

- | |
|-----|
| C2 |
| C4 |
| C5 |
| C6 |
| C8 |
| C10 |
| C13 |
| C18 |
| C20 |
| C20 |
| C21 |

C

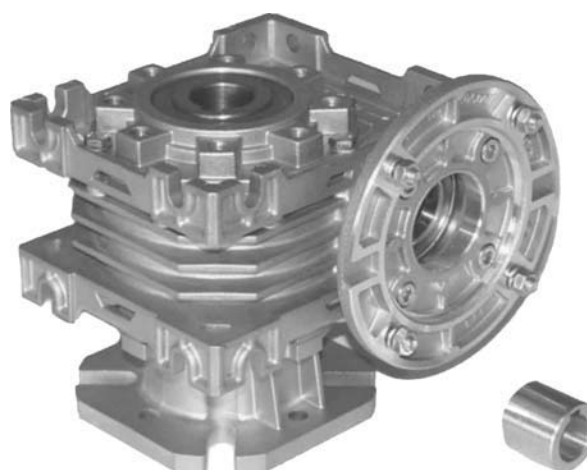
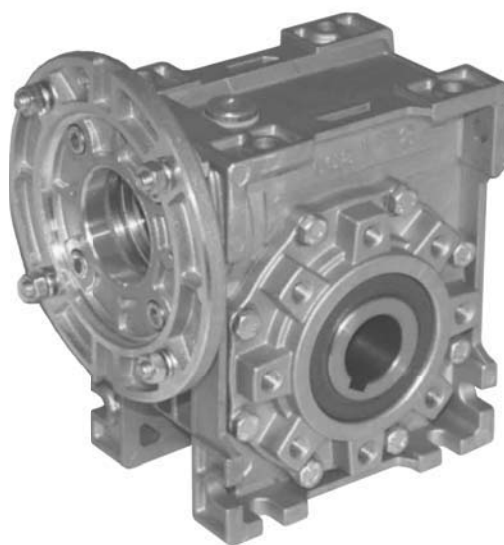
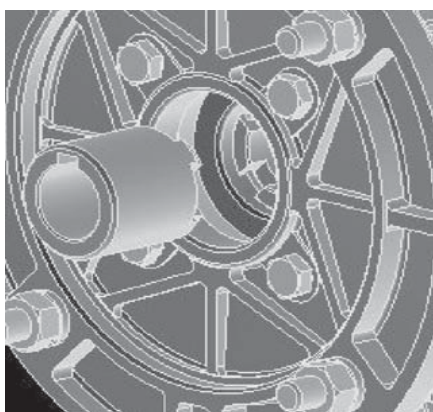



1.1 Технические характеристики

Наши редукторы изготовлены из высококачественных материалов и обладают современным дизайном, что гарантирует максимальные надёжность и срок службы.

Корпуса, фланцы и лапы изготавливаются из алюминия SG-ALSi UNI 1706.

Червячные валы изготавливаются из закаленных, цементированных и шлифованных сталей.

Резьбошлифование при определённых передаточных отношениях и допустимой величине модуля, выполняется ZI профилем, что улучшает пятно контакта и, следовательно, и исполнение, а также уменьшает шум.

Ступица червячного колеса, на которую устанавливается бронзовая отливка GCuSn12 UNI 7013, выполняется из чугуна G20.

Присоединение:

1 - **INOX STEEL AISI 303:**

- RMI - UMI 50 Ø19
- RMI - UMI 63 Ø24
- RMI - UMI 75 Ø19, Ø24, Ø28
- RMI - UMI 90 Ø19, Ø24, Ø28
- RMI - UMI 110 Ø24, Ø28, Ø38

2 - **Технополимер**

- RMI - UMI 40 Ø9, Ø11, Ø14
- RMI - UMI 50 Ø11, Ø14
- RMI - UMI 63 Ø14, Ø19

Чтобы гарантировать долгий срок службы применяются конические роликовые и радиальные шариковые подшипники высокого качества.

1.1 Технические характеристики

Редукторы производства нашей фирмы изготовлены из высококачественных материалов и имеют современную конструкцию, что гарантирует максимальную надежность и долговечность в работе.

Корпуса, фланцы и лапы изготовлены из алюминия SG-AISi UNI 1706.

Червячные валы изготовлены из стали и подвергнуты цементации, закалке и шлифовке.

Шлифовка зубчатых передач осуществляется с помощью ZI-профиля. Это улучшает контакт между поверхностями зацепления и, следовательно, повышает производительность и снижает уровень шума при работе.

На червячном колесе имеется ступица из чугуна G20, на которую наплавляется бронза GcuSn12 UNI 7013.

Материал соединительной муфты: Латунь OT58 UNI 5705/65

В целях обеспечения долгого срока службы устанавливаются конические роликовые подшипники и радиальные шариковые подшипники.

Особые характеристики:

- Небольшие размеры
- Упрощенные соединения
- Отсутствует фреттинг - коррозия
- Отсутствует вибрация
- Конструкция, гарантирующая эффективность и надежность при тяжелых режимах работы, в случае ударных нагрузок и частых включений.

Материал:

Латунь OT58 UNI 5705/65

Надежность

Выбор такого материала для использования, как латунь, обеспечивает высокий уровень надежности как отдельно взятой детали, так и собранной продукции.

- Отсутствует фреттинг-коррозия;
- Не изнашивается шпонка.

Техническое обслуживание:

- Легкая сборка с двигателем;
- Легкая разборка.

Модульность:

Возможность соединения, особенно используя серии "U", "RMI ... G", - "CRMI ... G" – "S".





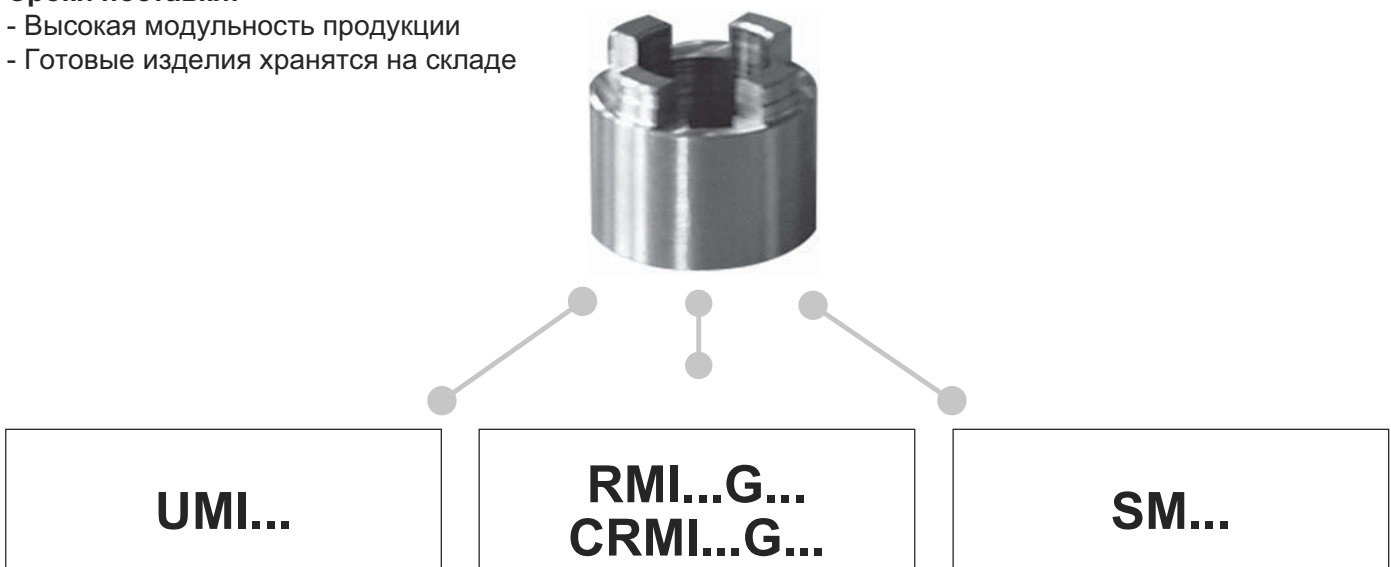

Сроки поставки:

- Высокая модульность продукции
- Готовые изделия хранятся на складе



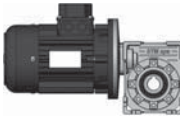

1.2 Обозначения

	Размер	Модель	ir	* IEC	kW	Кол-во полюсов		Фланец	Пример	
UMI	40 50 63 75 90 110	-	См. таблицы	63 (B5)					— (стандартный)	
				63 (B14)						
									
					0.13	2	63 (B5)		UMI 40 1:20 kW 0.18 4 63 (B5)	
	0.18	4	63 (B14)							
							
UI		FA FB						UI 40 1:20		
U		C5						SX		
								↑ Только для FA, FB	U 40 1:20	

* В случае несоответствия техническим требованиям IEC, укажите диаметр отверстия червячного вала и фланца (т.е.: 14/200).

Другие характеристики, которые должны быть указаны:

- Положение клеммной коробки, если отличается от стандартного (1)
- Лезвоходный червяк (специальная модель)
- Конические роликовые подшипники
- Выходные валы



1.3 Модели

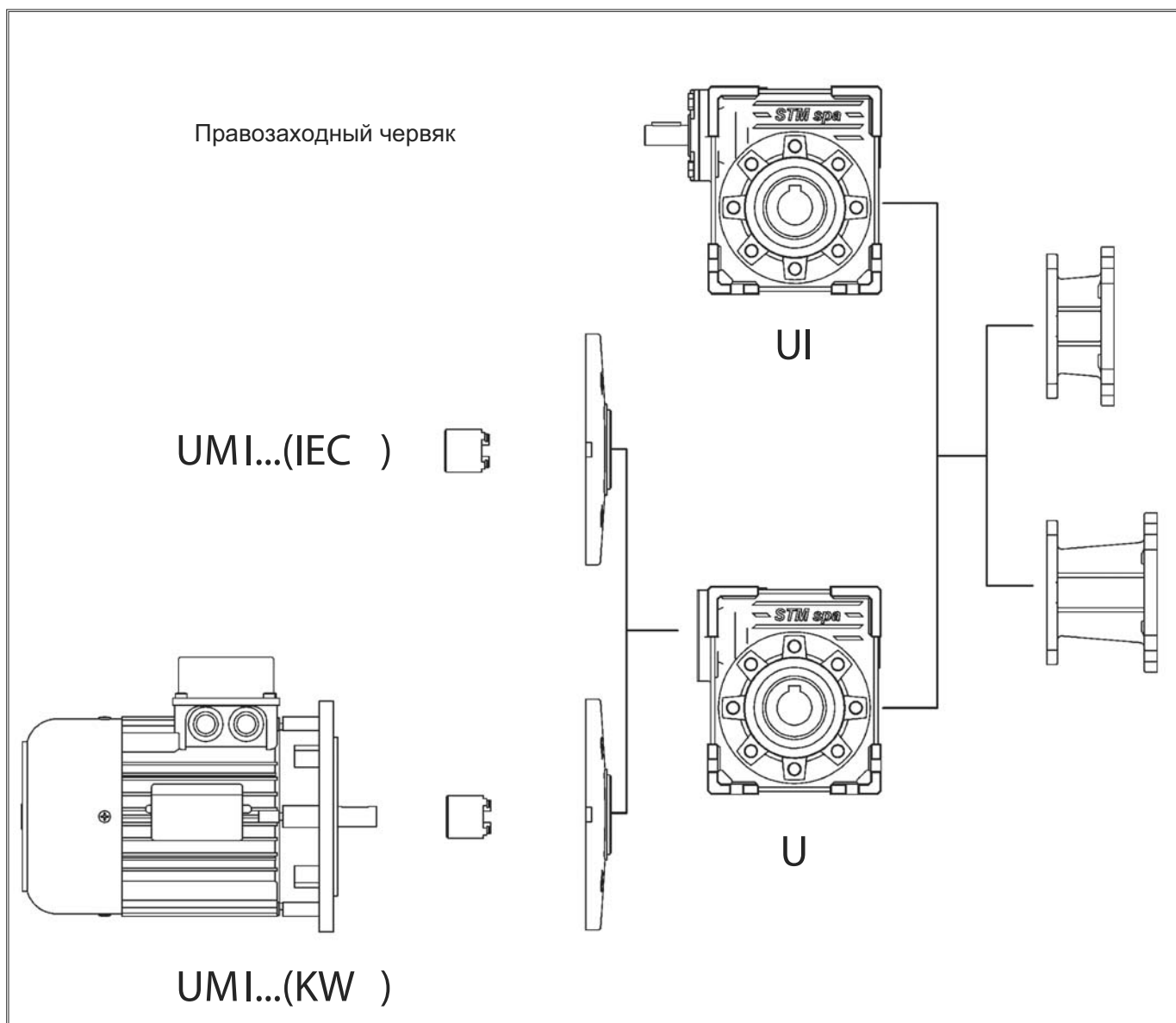

Положение клемной коробки

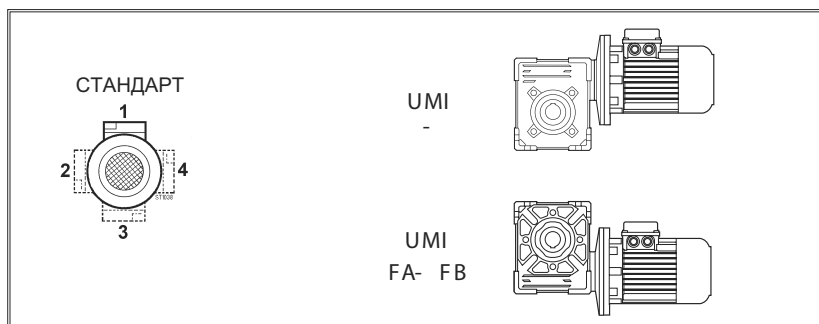



1.4 Смазка



Общая информация

U - UI - UMI

Рекомендуется использовать синтетическое масло (см. Раздел 1, пункт 1.6 и 1.2). В таблицах 3.2.1 и 3.2.2 указан объем смазки, необходимый для надлежащей работы червячного редуктора.

Необходимость указания монтажного положения при заказе

Червячные редукторы размеров 40, 50, 63, 75 поставляются заправленные синтетическим маслом вязкостью 320 согласно ISO.

Монтажные положения UI-UMII





Таблица. 2.2.1

U - UMI	Объем смазки (кг)						Состояние поставки	Кол-во пробок	Монтажное положение
	Монтажные положения								
	M1	M2	M3	M4	M5	M6			
40	0.100						Поставляются редукторы, заправленные синтетическим маслом	1	Не обязательно
50	0.150							1	
63	0.300							1	
75	0.600							1	
90	1.000							1	
110	1.600	1.300						1	

Таблица. 2..2.2

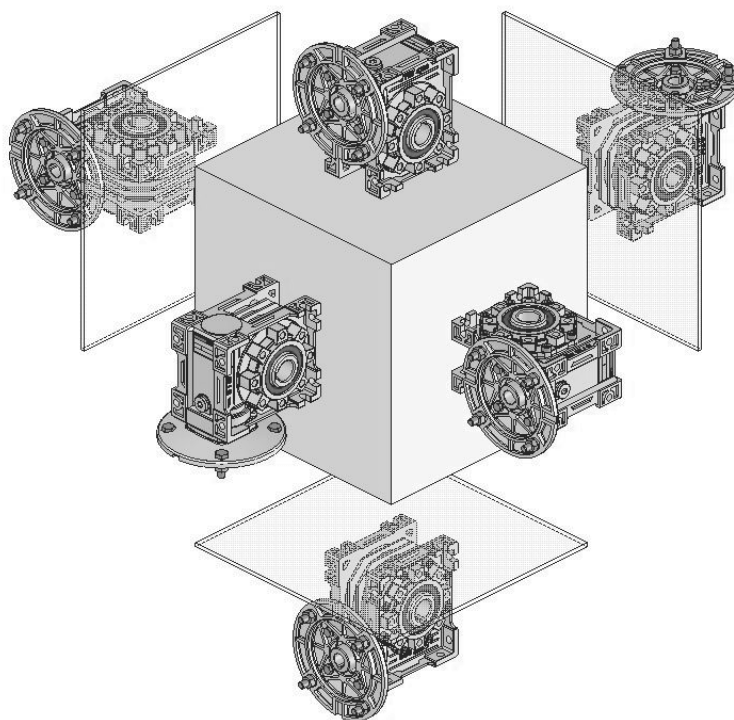
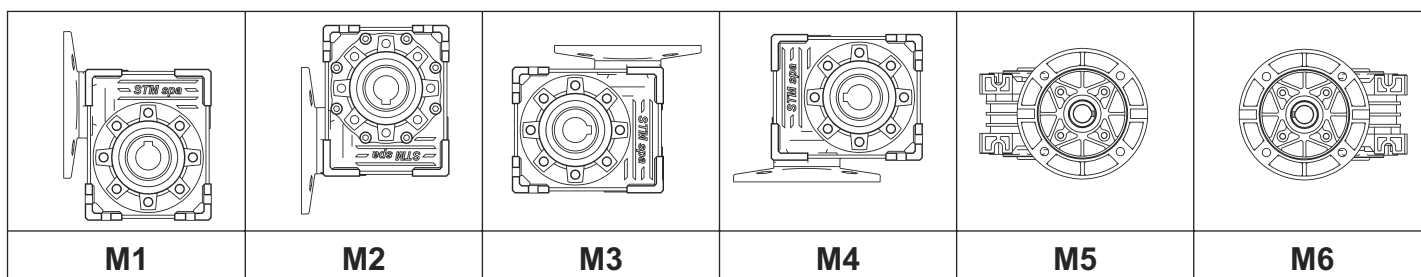
UI	Объем смазки (кг)						Состояние поставки	Кол-во пробок	Монтажное положение
	Монтажные положения								
	M1	M2	M3	M4	M5	M6			
40	0.100						Поставляются редукторы, заправленные синтетическим маслом	1	Не обязательно
50	0.190							1	
63	0.450							1	
75	0.600							1	
90	1.000							1	
110	1.600	1.300						1	

- А) Сапун устанавливается только на редукторы где количество пробок больше 1.
 Б) Редукторы нестандартного монтажного положения имеют соответствующую маркировку на шильдике.



1.5 Осевые и радиальные нагрузки

Так как при передаче движения создаются радиальные нагрузки на конец вала необходимо проверить, чтобы результирующие значения не превышали значений, указанных в таблицах.

В Таблице 3.5 приведены допустимые значения радиальной нагрузки для входного вала (Fr_1). Допустимая осевая нагрузка определяется по следующей формуле:

$$Fa_1 = 0.2 \times Fr_1$$

Таблица. 2.5



UI

n_1 min^{-1}	Fr_1 (N)					
	UI					
	40	50	63	75	90	110
2800	187	272	357	510	700	850
1400	220	320	420	600	800	1000
900	250	350	460	660	900	1200
700	280	400	500	730	1000	1300
500	310	450	530	800	1100	1450

В таблице 3.7 приведены допустимые значения радиальной нагрузки для выходного вала (Fr_2). Допустимая осевая нагрузка определяется по следующей формуле:

$$Fa_2 = 0.2 \times Fr_2$$

Таблица. 2.7



**UI
UMI**

n_2 min^{-1}	Fr_2 (N)					
	UI - UMI					
	40	50	63	75	90	110
400	686	925	946	1400	1897	2168
280	808	1088	1114	1700	2232	2550
200	950	1280	1310	2000	2625	3000
140	1050	1450	1680	2300	2775	3150
93	1200	1620	1740	2600	3050	3600
70	1350	1850	1930	2800	3400	4150
50	1500	2100	2150	3400	4205	4850
35	1600	2230	2300	3700	4775	5700
29	1700	2400	2500	4100	5300	6200
25	1800	2580	2700	4300	5610	6600
20	1950	2700	2900	4700	6175	7200
18	2100	2850	3100	4900	6650	7800
14	2300	3200	3300	5200	7025	8250

Для увеличения нагрузочной способности редуктора возможна установка выходного вала в конические роликовые подшипники. Такие усиленные модели поставляются по запросу.

В Таблице 3.9 приведены значения радиальной и осевой нагрузки на выходной вал, установленный в конические роликовые подшипники. Рекомендуем использовать модели с фланцевым креплением и убедиться, что осевая нагрузка поглощается подшипником, установленным в корпус глухого фланца.



Таблица. 2.9

UI
UMI

ОСЕВЫЕ И РАДИАЛЬНЫЕ НАГРУЗКИ, СОЗДАВАЕМЫЕ ЧЕРВЯЧНЫМ КОЛЕСОМ ПРИ УСТАНОВКЕ ВАЛА В КОНИЧЕСКИЕ ПОДШИПНИКИ												
n ₂ (rpm)	UI - UMI											
	40		50		63		75		90		110	
	Fr ₂	Fa ₂	Fr ₂	Fa ₂	Fr ₂	Fa ₂	Fr ₂	Fa ₂	Fr ₂	Fa ₂	Fr ₂	Fa ₂
400	2076	2708	4603	5325	4693	5415	5415	6588	6543	8529	7671	9837
280	2185	2850	4845	5605	4940	5700	5700	6935	6888	8978	8075	10355
200	2300	3000	5100	5900	5200	6000	6000	7300	7250	9450	8500	10900
140	2300	3000	5600	6500	5750	6650	6700	8200	7900	10300	9200	11800
93	2300	3000	6300	7300	6500	7550	7500	9150	8400	10950	9200	11800
70	2300	3000	6550	7600	6200	7200	7600	9300	7850	10225	9200	11800
50	2300	3000	6900	8000	6900	8000	8700	10600	9250	12050	10600	13600
35	2300	3000	6900	8000	6900	8000	9000	11000	11450	14900	13900	13600
29	2300	3000	6900	8000	6900	8000	9000	11000	11900	15500	14800	17800
25	2300	3000	6900	8000	6900	8000	9000	11000	11900	15500	14800	19000
20	2300	3000	6900	8000	6900	8000	9000	11000	11900	15500	14800	19000
18	2300	3000	6900	8000	6900	8000	9000	11000	11900	15500	14800	19000

Радиальные нагрузки, значения которых указаны в таблицах, приложены посередине выступающего конца вала и соответствуют редукторам, работающим с эксплуатационным коэффициентом, равным 1. Величины частоты вращения, не указанные в таблице, могут быть вычислены с помощью интерполяции, но необходимо учитывать, что Fr1 при 500 мин.⁻¹ и Fr2 при 14 мин.⁻¹ являются максимально допустимыми нагрузками.

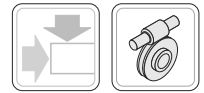
Величина нагрузки, прилагаемой не по середине выступающего конца вала, рассчитываются по следующей формуле:

на расстоянии 0,3 длины выступающего конца вала:

$$Fr_x = 1.25 \times Fr_{1-2}$$

на расстоянии 0,8 длины выступающего конца вала:

$$Fr_x = 0.8 \times Fr_{1-2}$$

Таблица. 2.11

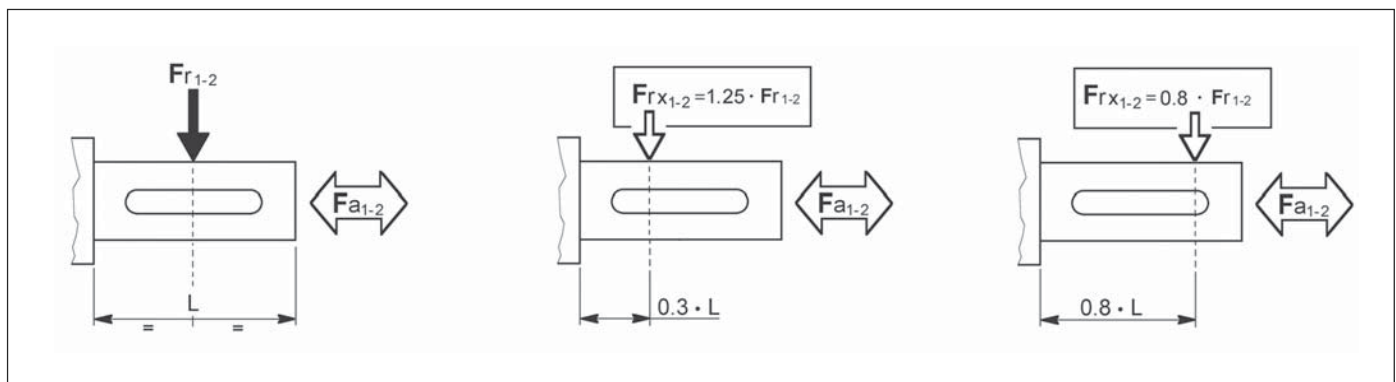



UI 90



14.0

ir	$n_1 = 2800 \text{ min}^{-1}$ ⚠				$n_1 = 1400 \text{ min}^{-1}$				$n_1 = 900 \text{ min}^{-1}$				$n_1 = 500 \text{ min}^{-1}$				IEC
	n_2 min ⁻¹	T_{2M} Nm	P kW	RD %	n_2 min ⁻¹	T_{2M} Nm	P kW	RD %	n_2 min ⁻¹	T_{2M} Nm	P kW	RD %	n_2 min ⁻¹	T_{2M} Nm	P kW	RD %	
7	400	230	11,2	86	200	320	7,8	86	129	382	6,1	85	71	474	4,2	84	100-112 ⁽¹⁾ 90-80
10	280	255	8,8	85	140	347	6,0	85	90	412	4,6	84	50	505	3,2	82	
15	187	278	6,6	83	93	371	4,4	82	60	436	3,4	80	33	526	2,4	78	
20	140	290	5,2	82	70	381	3,5	80	45	444	2,7	78	25	531	1,9	75	
28	100	318	4,4	76	50	414	2,9	74	32	480	2,3	71	18	572	1,6	67	
40	70	316	3,2	73	35	406	2,1	71	23	466	1,6	67	13	550	1,1	64	
49	57	290	2,4	71	29	368	1,6	67	18	421	1,3	64	10	494	0,9	60	
56	50	272	2,0	71	25	344	1,3	68	16	392	1,0	63	9	458	0,7	59	
70	40	246	1,5	67	20	309	1,0	63	13	350	0,8	59	7	408	0,6	54	
80	35	238	1,4	65	18	297	0,9	60	11	336	0,7	56	6	390	0,5	52	
100	28	217	1,1	61	14	270	0,7	55	9	296	0,5	52	5	313	0,4	47	

UI 110



35.0

ir	$n_1 = 2800 \text{ min}^{-1}$ ⚠				$n_1 = 1400 \text{ min}^{-1}$				$n_1 = 900 \text{ min}^{-1}$				$n_1 = 500 \text{ min}^{-1}$				IEC
	n_2 min ⁻¹	T_{2M} Nm	P kW	RD %	n_2 min ⁻¹	T_{2M} Nm	P kW	RD %	n_2 min ⁻¹	T_{2M} Nm	P kW	RD %	n_2 min ⁻¹	T_{2M} Nm	P kW	RD %	
7	400	341	16,6	86	200	478	11,6	86	129	577	9,1	85	71	720	6,4	84	132 ⁽¹⁾ 112-100-90
10	280	391	13,5	85	140	537	9,3	85	90	640	7,2	84	50	788	5,0	82	
15	187	396	9,3	83	93	535	6,4	82	60	632	5,0	80	33	769	3,4	78	
20	140	465	8,3	82	70	617	5,6	81	45	722	4,3	79	25	869	3,0	76	
28	100	433	5,9	77	50	570	4,0	75	32	665	3,1	72	17,9	796	2,2	69	
40	70	493	4,9	74	35	638	3,2	72	23	737	2,6	68	12,5	873	1,8	65	
49	57	452	3,8	72	29	581	2,5	69	18,4	667	1,9	66	10,2	786	1,4	62	
56	50	364	2,7	71	25	465	1,8	69	16,1	532	1,4	64	8,9	624	0,97	60	
70	40	381	2,3	68	20	483	1,6	64	12,9	551	1,2	60	7,1	644	0,88	55	
80	35	390	2,2	66	17,5	491	1,5	62	11,3	559	1,1	58	6,3	651	0,80	53	
100	28	355	1,7	62	14,0	444	1,1	57	9,0	503	0,89	53	5,0	583	0,62	49	

⚠ ВНИМАНИЕ!

В случае нестандартной входной частоты вращения руководствуйтесь данными приведенной ниже таблицы, в которой учтены предельные условия эксплуатации для каждого редуктора (См. раздел 1.2).

	UI - RI													
	28	40	50	63	70	75	85	90	110	130	150	180		
$1500 < n_1 < 3000$	OK	OK	OK	<p>⚠ <i>Обращайтесь в наш технический отдел</i></p>										
$n_1 > 3000$														

⁽¹⁾ ВНИМАНИЕ!

Чертеж шпонки фирмы STM
(См. Раздел 1.11)

Значения веса, указанные в таблицах, являются ориентировочными и могут изменяться в зависимости от модели редуктора.

ПРИМЕЧАНИЕ.

Обратите внимание на значения входной мощности, выделенные в рамку: для данных редукторов необходимо проверять тепловой режим работы (см. Раздел 1.7). Для получения дополнительной информации обращайтесь в наш технический отдел.



В таблице 3.6 указаны IEC размеры, а так же возможные комбинации вал/фланец для присоединения двигателя к редуктору.

Таблица. 2.6

ВОЗМОЖНЫЕ СПОСОБЫ ПРИСОЕДИНЕНИЯ ЭЛЕКТРОДВИГАТЕЛЕЙ IEC												
	IEC	ir										
		7	10	15	20	28	40	49	56	70	80	100
UMI 40	71 ⁽¹⁾	14/160 (B5) - 14/105 (B14) - 14/140 - 14/120 - 14/90•										
	63	11/140 (B5) - 11/90• (B14) - 11/160 - 11/120 - 11/105										
	56	9/120 (B5) - 9/160 - 9/140 - 9/105 - 9/90•										
UMI 50	80 ⁽¹⁾	19/120 (B14) - 19/200 (B5) - 19/160 - 19/140 - 19/105• - 19/90•										
	71	14/160 (B5) - 14/105• (B14) - 14/200 - 14/140 - 14/120 - 14/90•										
	63	11/140 (B5) - 11/90• (B14) - 11/200 - 11/160 - 11/120 - 11/105•										
UMI 63	90 ⁽¹⁾	24/200 (B5) - 24/140 (B14) - 24/160 - 24/120 - 24/105•										
	80	19/200 (B5) - 19/120 (B14) - 19/160 - 19/140 - 19/105•										
	71	14/160 (B5) - 14/105• (B14) - 14/200 - 14/140 - 14/120										
UMI 75	112 ⁽¹⁾	28/250 (B5) - 28/160 (B14) 28/140										
	100 ⁽¹⁾	28/250 (B5) - 28/160 (B14) 28/140										
	90	24/200 (B5) - 24/140 (B14) - 24/250 - 24/160 - 24/120										
	80	19/200 (B5) - 19/120 (B14) - 19/250 - 19/160 - 19/140										
UMI 90	112 ⁽¹⁾	28/250 (B5) - 28/160 (B14)										
	100 ⁽¹⁾	28/250 (B5) - 28/160 (B14)										
	90	24/200 (B5) - 24/140 (B14) - 24/250 - 24/160 - 24/120										
	80	19/200 (B5) - 19/120 (B14) - 19/250 - 19/160 - 19/140										
UMI 110	132 ⁽¹⁾	38/300 (B5) - 38/250 - 38/160										
	112	28/250 (B5) - 28/160 (B14) - 28/200 - 28/300										
	100	28/250 (B5) - 28/160 (B14) - 28/200 - 28/300										
	90	24/200 (B5) - 24/250 - 24/160 - 24/300										

(1) ВНИМАНИЕ!

Чертеж шпонки фирмы STM
(См. Раздел 1.11)

Пример расшифровки обозначений:

- 11/140 (B5) 11/120
- 11/140: стандартная комбинация вал/фланец
- (B5): конструкция двигателя IEC
- 11/120: комбинации вал/фланец, поставляемые по запросу

STANDARD

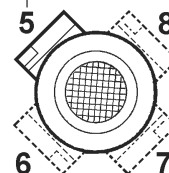

Примечание:

В стандартной конфигурации 4 отверстия расположены под углом 45° по отношению к осям (х-образно: см. Раздел 2.3).

Для фланцев B14, отмеченных знаком (*), отверстия для установки двигателя расположены на осях (+-образно). Мы рекомендуем повернуть размеры клеммной коробки двигателя, как если бы она устанавливалась под углом 45° к осям. Выберите положение клеммной коробки согласно следующему чертежу (на котором № 5 – стандартное положение):



1.7 Эксплуатационные показатели мотор - редукторов

n_2 min ⁻¹	ir	T2 Nm	FS'		
----------------------------	----	----------	-----	--	--

0.09 kW	$n_1 = 2740 \text{ min}^{-1}$ $n_1 = 1360 \text{ min}^{-1}$ $n_1 = 860 \text{ min}^{-1}$	56A 2 56B 4 63B 6
----------------	--	-------------------------

49	28	12	3.6	UMI 40	56B 4
43	20	14	3.1	UMI 40	63B 6
34	40	15	2.6	UMI 40	56B 4
31	28	18	2.8	UMI 40	63B 6
28	49	18	2.2	UMI 40	56B 4
24	56	19	1.9	UMI 40	56B 4
19.4	70	21	1.3	UMI 40	56B 4
17.0	80	22	1.2	UMI 40	56B 4
15.4	56	29	1.4	UMI 40	63B 6
13.6	100	28	1.0	UMI 40	56B 4
12.3	70	31	1.0	UMI 40	63B 6

0.11 kW	$n_1 = 1360 \text{ min}^{-1}$	56C 4
----------------	-------------------------------	-------

68	20	11	3.3	UMI 40	56C 4
49	28	14	3.0	UMI 40	56C 4
34	40	19	2.2	UMI 40	56C 4
28	49	22	1.8	UMI 40	56C 4
24	56	23	1.5	UMI 40	56C 4
19.4	70	25	1.1	UMI 40	56C 4
17.0	80	27	1.0	UMI 40	56C 4
13.6	100	35	0.8	UMI 40	56C 4

0.13 kW	$n_1 = 2750 \text{ min}^{-1}$ $n_1 = 1380 \text{ min}^{-1}$ $n_1 = 860 \text{ min}^{-1}$	56B 2 63A 4 63C 6
----------------	--	-------------------------

393	7	3	10.2	UMI 40	56B 2
393	7	3	9.8	UMI 40	56B 2
275	10	4	8.3	UMI 40	56B 2
275	10	4	8.0	UMI 40	56B 2
194	7	5	7.0	UMI 40	63A 4
136	10	7	5.7	UMI 40	63A 4
91	15	11	4.0	UMI 40	63A 4
68	20	13	2.8	UMI 40	63A 4
56	49	14	2.2	UMI 40	56B 2
56	49	14	2.1	UMI 40	56B 2
49	28	17	2.5	UMI 40	63A 4
34	40	24	3.4	UMI 50	63A 4
34	40	22	1.8	UMI 40	63A 4
28	49	28	2.6	UMI 50	63A 4
28	49	25	1.5	UMI 40	63A 4
24	56	31	2.2	UMI 50	63A 4
24	56	28	1.3	UMI 40	63A 4
22	40	36	2.5	UMI 50	63C 6
22	40	32	1.4	UMI 40	63C 6
19.4	70	36	1.8	UMI 50	63A 4
19.4	70	30	0.9	UMI 40	63A 4
17.0	80	37	1.6	UMI 50	63A 4
17.0	80	32	0.8	UMI 40	63A 4
13.6	100	44	1.2	UMI 50	63A 4
12.3	70	53	1.4	UMI 50	63C 6
8.6	100	64	0.9	UMI 50	63C 6

n_2 min ⁻¹	ir	T2 Nm	FS'		
----------------------------	----	----------	-----	--	--

0.18 kW	$n_1 = 2760 \text{ min}^{-1}$ $n_1 = 1370 \text{ min}^{-1}$ $n_1 = 870 \text{ min}^{-1}$	63A 2 63B 4 71A 6
----------------	--	-------------------------

394	7	4	7.4	UMI 40	63A 2
276	10	5	6.0	UMI 40	63A 2
196	7	7	5.1	UMI 40	63B 4
137	10	10	4.1	UMI 40	63B 4
124	7	11	3.9	UMI 40	71A 6
91	15	14	2.9	UMI 40	63B 4
69	20	18	2.0	UMI 40	63B 4
58	15	22	2.2	UMI 40	71A 6
49	28	25	3.3	UMI 50	63B 4
49	28	24	1.8	UMI 40	63B 4
44	20	29	2.9	UMI 50	71A 6
44	20	28	1.6	UMI 40	71A 6
34	40	33	2.4	UMI 50	63B 4
34	40	30	1.3	UMI 40	63B 4
28	49	39	1.9	UMI 50	63B 4
28	49	35	1.1	UMI 40	63B 4
24	56	42	1.6	UMI 50	63B 4
24	56	38	0.9	UMI 40	63B 4
19.6	70	49	1.3	UMI 50	63B 4
17.1	80	51	1.1	UMI 50	63B 4
15.5	56	64	2.3	UMI 63	71A 6
15.5	56	62	1.3	UMI 50	71A 6
13.7	100	60	0.9	UMI 50	63B 4
12.4	70	75	1.8	UMI 63	71A 6
12.4	70	72	1.0	UMI 50	71A 6
10.9	80	81	1.5	UMI 63	71A 6
10.9	80	74	0.9	UMI 50	71A 6
8.7	100	93	1.2	UMI 63	71A 6

0.22 kW	$n_1 = 1400 \text{ min}^{-1}$	63C 4
----------------	-------------------------------	-------

200	7	9	4.2	UMI 40	63C 4
140	10	12	3.5	UMI 40	63C 4
93	15	17	2.4	UMI 40	63C 4
70	20	22	1.7	UMI 40	63C 4
50	28	29	2.7	UMI 50	63C 4
50	28	28	1.5	UMI 40	63C 4
35	40	40	2.0	UMI 50	63C 4
35	40	36	1.1	UMI 40	63C 4
29	49	46	1.6	UMI 50	63C 4
29	49	42	0.9	UMI 40	63C 4
25	56	50	1.4	UMI 50	63C 4
20	70	59	1.1	UMI 50	63C 4
17.5	80	61	0.9	UMI 50	63C 4

n_2 min ⁻¹	ir	T2 Nm	FS'		
----------------------------	----	----------	-----	--	--

0.25 kW	$n_1 = 2790 \text{ min}^{-1}$ $n_1 = 1370 \text{ min}^{-1}$ $n_1 = 870 \text{ min}^{-1}$	63B 2 71A 4 71B 6
----------------	--	-------------------------

399	7	5	5.4	UMI 40	63B 2
399	7	5	5.4	UMI 40	63B 2
279	10	7	4.4	UMI 40	63B 2
196	7	10	6.6	UMI 50	71A 4
196	7	10	3.7	UMI 40	71A 4
137	10	14	5.1	UMI 50	71A 4
137	10	14	3.0	UMI 40	71A 4
124	7	16	5.1	UMI 50	71B 6
124	7	16	2.8	UMI 40	71B 6
91	15	21	3.6	UMI 50	71A 4
91	15	20	2.1	UMI 40	71A 4
69	20	26	2.8	UMI 50	71A 4
69	20	25	1.5	UMI 40	71A 4
58	15	33	2.7	UMI 50	71B 6
58	15	31	1.6	UMI 40	71B 6
49	28	34	2.3	UMI 50	71A 4
49	28	33	1.3	UMI 40	71A 4
44	20	41	2.1	UMI 50	71B 6
44	20	38	1.1	UMI 40	71B 6
34	40	47	3.1	UMI 63	71A 4
34	40	46	1.8	UMI 50	71A 4
31	28	52	3.0	UMI 63	71B 6
31	28	51	1.8	UMI 50	71B 6
31	28	49	1.0	UMI 40	71B 6
28	49	55	2.3	UMI 63	71A 4
28	49	54	1.3	UMI 50	71A 4
24	56	61	2.1	UMI 63	71A 4
24	56	59	1.2	UMI 50	71A 4
22	40	70	2.4	UMI 63	71B 6
22	40	69	1.3	UMI 50	71B 6
19.6	70	71	1.7	UMI 63	71A 4
19.6	70	68	0.9	UMI 50	71A 4
17.1	80	77	1.4	UMI 63	71A 4
17.1	80	71	0.8	UMI 50	71A 4
15.5	56	89	1.6	UMI 63	71B 6
15.5	56	86	0.9	UMI 50	71B 6
13.7	100	89	1.1	UMI 63	71A 4
12.4	70	104	1.3	UMI 63	71B 6

0.37 kW	$n_1 = 2790 \text{ min}^{-1}$ $n_1 = 2790 \text{ min}^{-1}$ $n_1 = 1380 \text{ min}^{-1}$ $n_1 = 910 \text{ min}^{-1}$	63C 2 71A 2 71B 4 80A 6
----------------	---	----------------------------------

399	7	7	3.6	UMI 40	71A 2
399	7	7	3.6	UMI 40	63C 2
279	10	11	2.9	UMI 40	71A 2
279	10	11	2.9	UMI 40	63C 2
197	7	15	4.5	UMI 50	71B 4
197	7	15	2.5	UMI 40	71B 4
186	15	16	3.7	UMI 50	71A 2
186	15	15	2.1	UMI 40	71A 2
186	15	15	2.1	UMI 40	63C 2
140	20	20	2.8	UMI 50	71A 2
140	20	19	1.5	UMI 40	71A 2

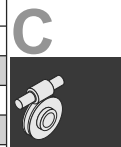



1.7 Эксплуатационные показатели мотор - редукторов

n_2 min ⁻¹	ir	T2 Nm	FS'		
----------------------------	----	----------	-----	--	--

0.37 kW

$n_1 = 2790 \text{ min}^{-1}$
 $n_1 = 2790 \text{ min}^{-1}$
 $n_1 = 1380 \text{ min}^{-1}$
 $n_1 = 910 \text{ min}^{-1}$

63C 2
 71A 2
 71B 4
 80A 6

140	20	19	1.5	UMI 40	63C 2
138	10	21	3.5	UMI 50	71B 4
138	10	21	2.0	UMI 40	71B 4
92	15	31	2.5	UMI 50	71B 4
92	15	30	1.4	UMI 40	71B 4
61	15	46	5.7	UMI 75	80A 6
69	20	39	3.4	UMI 63	71B 4
69	20	39	1.9	UMI 50	71B 4
69	20	37	1.0	UMI 40	71B 4
49	28	51	2.7	UMI 63	71B 4
49	28	50	1.6	UMI 50	71B 4
49	28	48	0.9	UMI 40	71B 4
35	40	69	2.1	UMI 63	71B 4
45	20	60	3.9	UMI 75	80A 6
35	40	68	1.2	UMI 50	71B 4
33	28	76	3.7	UMI 75	80A 6
28	49	80	1.6	UMI 63	71B 4
28	49	79	0.9	UMI 50	71B 4
25	56	89	1.4	UMI 63	71B 4
25	56	86	0.8	UMI 50	71B 4
23	40	104	4.5	UMI 90	80A 6
23	40	104	2.4	UMI 75	80A 6
20	70	104	1.1	UMI 63	71B 4
19	49	122	3.5	UMI 90	80A 6
19	49	120	2.0	UMI 75	80A 6
17	80	113	1.0	UMI 63	71B 4
16	56	137	2.9	UMI 90	80A 6
16	56	135	1.6	UMI 75	80A 6
13	70	160	2.2	UMI 90	80A 6
13	70	155	1.4	UMI 75	80A 6
11	80	174	1.9	UMI 90	80A 6
11	80	171	1.2	UMI 75	80A 6
9	100	202	1.5	UMI 90	80A 6
9	100	198	0.9	UMI 75	80A 6

0.55 kW

$n_1 = 2800 \text{ min}^{-1}$
 $n_1 = 1380 \text{ min}^{-1}$
 $n_1 = 1390 \text{ min}^{-1}$
 $n_1 = 910 \text{ min}^{-1}$

71B 2
 71C 4
 80A 4
 80B 6

400	7	11	4.5	UMI 50	71B 2
400	7	11	2.4	UMI 40	71B 2
280	10	16	3.5	UMI 50	71B 2
280	10	16	2.0	UMI 40	71B 2
199	7	22	3.1	UMI 50	80A 4
197	7	22	3.0	UMI 50	71C 4
197	7	22	1.7	UMI 40	71C 4
187	15	23	1.4	UMI 40	71B 2
140	20	29	1.0	UMI 40	71B 2
139	10	32	7.0	UMI 75	80A 4
139	10	31	2.4	UMI 50	80A 4
138	10	31	2.3	UMI 50	71C 4
138	10	31	1.4	UMI 40	71C 4
130	7	34	7.0	UMI 75	80B 6

n_2 min ⁻¹	ir	T2 Nm	FS'		
----------------------------	----	----------	-----	--	--

0.55 kW

$n_1 = 2800 \text{ min}^{-1}$
 $n_1 = 1380 \text{ min}^{-1}$
 $n_1 = 1390 \text{ min}^{-1}$
 $n_1 = 910 \text{ min}^{-1}$

71B 2
 71C 4
 80A 4
 80B 6

130	7	34	2.4	UMI 50	80B 6
100	28	39	2.7	UMI 63	71B 2
100	28	39	1.6	UMI 50	71B 2
93	15	46	5.0	UMI 75	80A 4
93	15	45	2.9	UMI 63	80A 4
93	15	45	1.7	UMI 50	80A 4
92	15	46	1.7	UMI 50	71C 4
92	15	44	1.0	UMI 40	71C 4
70	20	60	3.7	UMI 75	80A 4
70	20	58	2.3	UMI 63	80A 4
70	20	57	1.3	UMI 50	80A 4
69	20	58	1.3	UMI 50	71C 4
61	15	69	6.3	UMI 90	80B 6
61	15	68.4	3.8	UMI 75	80B 6
50	28	78	5.3	UMI 90	80A 4
50	28	76	3.3	UMI 75	80A 4
50	28	75	1.8	UMI 63	80A 4
50	28	74	1.1	UMI 50	80A 4
49	28	76	1.8	UMI 63	71C 4
49	28	75	1.1	UMI 50	71C 4
46	20	90	4.9	UMI 90	80B 6
46	20	88	2.6	UMI 75	80B 6
46	20	87	1.8	UMI 63	80B 6
46	20	85	1.0	UMI 50	80B 6
35	40	107	3.8	UMI 90	80A 4
35	40	102	2.2	UMI 75	80A 4
35	40	101	1.4	UMI 63	80A 4
35	40	102	1.4	UMI 63	71C 4
35	40	100	0.8	UMI 50	71C 4
28	49	124	3.0	UMI 90	80A 4
28	49	120	1.8	UMI 75	80A 4
28	49	119	1.1	UMI 63	80A 4
28	49	119	1.0	UMI 63	71C 4
25	56	144	2.4	UMI 90	80A 4
25	56	138	1.5	UMI 75	80A 4
25	56	131	1.0	UMI 63	80A 4
25	56	132	1.0	UMI 63	71C 4
20	70	167	1.9	UMI 90	80A 4
20	70	161	1.2	UMI 75	80A 4
19	49	181	2.3	UMI 90	80B 6
19	49	178	1.4	UMI 75	80B 6
17	80	181	1.6	UMI 90	80A 4
17	80	178	1.0	UMI 75	80A 4
16	56	204	1.9	UMI 90	80B 6
16	56	200	1.0	UMI 75	80B 6
14	100	208	1.3	UMI 90	80A 4
14	100	208	0.8	UMI 75	80A 4
13	70	238	1.5	UMI 90	80B 6
13	70	230	0.9	UMI 75	80B 6
11	80	259	1.3	UMI 90	80B 6
11	80	254	0.8	UMI 75	80B 6
9	100	300	1.0	UMI 90	80B 6

n_2 min ⁻¹	ir	T2 Nm	FS'		
----------------------------	----	----------	-----	--	--

0.75 kW

$n_1 = 2820 \text{ min}^{-1}$
 $n_1 = 2820 \text{ min}^{-1}$
 $n_1 = 1390 \text{ min}^{-1}$
 $n_1 = 910 \text{ min}^{-1}$
 $n_1 = 920 \text{ min}^{-1}$

71C 2
 80A 2
 80B 4
 80C 6
 90S 6

403	7	15	3.3	UMI 50	80A 2
400	7	15	3.3	UMI 50	71C 2
282	10	21	2.6	UMI 50	80A 2
280	10	21	2.6	UMI 50	71C 2
199	7	31	6.7	UMI 75	80B 4
199	7	30	3.8	UMI 63	80B 4
199	7	30	2.2	UMI 50	80B 4
139	10	43	5.1	UMI 75	80B 4
139	10	43	2.9	UMI 63	80B 4
139	10	42	1.7	UMI 50	80B 4
131	7	46	5.1	UMI 75	90S 6
131	7	46	3.0	UMI 63	90S 6
101	28	55	3.4	UMI 75	80A 2
101	28	53	2.0	UMI 63	80A 2
101	28	53	1.2	UMI 50	80A 2
100	28	54	2.0	UMI 63	71C 2
100	28	53	1.2	UMI 50	71C 2
93	15	63	3.7	UMI 75	80B 4
93	15	62	2.1	UMI 63	80B 4
93	15	62	1.2	UMI 50	80B 4
70	20	82	4.6	UMI 90	80B 4
70	20	81	2.7	UMI 75	80B 4
70	20	79	1.7	UMI 63	80B 4
70	20	78	0.9	UMI 50	80B 4
50	28	107	3.9	UMI 90	80B 4
50	28	103	2.4	UMI 75	80B 4
50	28	102	1.3	UMI 63	80B 4
35	40	146	2.8	UMI 90	80B 4
35	40	139	1.6	UMI 75	80B 4
35	40	138	1.0	UMI 63	80B 4
28	49	169	2.2	UMI 90	80B 4
28	49	169	1.3	UMI 75	80B 4
25	56	196	1.8	UMI 90	80B 4
25	56	188	1.1	UMI 75	80B 4
23	40	211	2.2	UMI 90	80C 6
23	40	211	1.2	UMI 75	80C 6
20	70	227	1.4	UMI 90	80B 4
20	70	220	0.9	UMI 75	80B 4
19	49	247	1.7	UMI 90	80C 6
19	49	243	1.0	UMI 75	80C 6
17	80	247	1.2	UMI 90	80B 4
17	80	243	0.8	UMI 75	80B 4
16	56	279	1.9	UMI 110	90S 6
16	56	278	1.4	UMI 90	80C 6
16	56	273	0.8	UMI 75	80C 6
14	100	283	1.0	UMI 90	80B 4
13	70	327	1.7	UMI 110	90S 6
13	70	325	1.1	UMI 90	80C 6
11	80	361	1.5	UMI 110	90S 6
11	80	353	1.0	UMI 90	80C 6
9	100	409	0.7	UMI 90	80C 6



1.7 Эксплуатационные показатели мотор - редукторов

n_2 min ⁻¹	ir	T2 Nm	FS'		
----------------------------	----	----------	-----	--	--

0.88 kW		$n_1 = 1350 \text{ min}^{-1}$	80C 4
----------------	--	-------------------------------	-------

193	7	37	5.5	UMI 75	80C 4
193	7	37	3.1	UMI 63	80C 4
193	7	37	1.9	UMI 50	80C 4
135	10	52	4.2	UMI 75	80C 4
135	10	52	2.4	UMI 63	80C 4
135	10	51	1.4	UMI 50	80C 4
90	15	75	3.0	UMI 75	80C 4
90	15	75	1.8	UMI 63	80C 4
90	15	75	1.0	UMI 50	80C 4
68	20	100	3.8	UMI 90	80C 4
68	20	98	2.2	UMI 75	80C 4
68	20	96	1.4	UMI 63	80C 4
48	28	129	3.2	UMI 90	80C 4
48	28	125	2.0	UMI 75	80C 4
48	28	124	1.1	UMI 63	80C 4
34	40	177	2.3	UMI 90	80C 4
34	40	168	1.3	UMI 75	80C 4
34	40	167	0.9	UMI 63	80C 4
28	49	204	1.1	UMI 75	80C 4
28	49	204	1.8	UMI 90	80C 4
24	56	227	0.9	UMI 75	80C 4
24	56	237	1.5	UMI 90	80C 4
19	70	266	0.7	UMI 75	80C 4
19	70	275	1.1	UMI 90	80C 4
17	80	299	1.0	UMI 90	80C 4
14	100	342	0.8	UMI 90	80C 4

1.1 kW		$n_1 = 2830 \text{ min}^{-1}$	80B 2
		$n_1 = 1390 \text{ min}^{-1}$	80D 4
		$n_1 = 1400 \text{ min}^{-1}$	90S 4
		$n_1 = 920 \text{ min}^{-1}$	90L 6

404	7	22	6.4	UMI 75	80B 2
404	7	22	3.8	UMI 63	80B 2
404	7	22	2.3	UMI 50	80B 2
283	10	32	5.0	UMI 75	80B 2
283	10	31	3.0	UMI 63	80B 2
283	10	31	1.8	UMI 50	80B 2
200	7	45	4.6	UMI 75	90S 4
200	7	44	2.6	UMI 63	90S 4
199	7	45	4.6	UMI 75	80D 4
199	7	44	2.6	UMI 63	80D 4
189	15	46	3.7	UMI 75	80B 2
189	15	46	2.1	UMI 63	80B 2
189	15	46	1.3	UMI 50	80B 2
142	20	60	2.6	UMI 75	80B 2
142	20	59	1.0	UMI 50*	80B 2
140	10	63	3.5	UMI 75	80D 4
140	10	62	2.0	UMI 63	90S 4
139	10	64	5.4	UMI 90	80D 4
139	10	63	3.5	UMI 75	80D 4

n_2 min ⁻¹	ir	T2 Nm	FS'		
----------------------------	----	----------	-----	--	--

1.1 kW		$n_1 = 2830 \text{ min}^{-1}$	80B 2
		$n_1 = 1390 \text{ min}^{-1}$	80D 4
		$n_1 = 1400 \text{ min}^{-1}$	90S 4
		$n_1 = 920 \text{ min}^{-1}$	90L 6

139	10	63	2.0	UMI 63	80D 4
139	10	62	1.2	UMI 50	80D 4
131	7	68	5.6	UMI 90	90L 6
131	7	67	3.5	UMI 75	90L 6
131	7	67	2.0	UMI 63	90L 6
93	15	93	4.0	UMI 90	80D 4
93	15	91	2.5	UMI 75	80D 4
93	15	90	1.5	UMI 63	90S 4
93	15	91	1.4	UMI 63	80D 4
93	15	91	0.8	UMI 50	80D 4
70	20	121	3.2	UMI 90	80D 4
70	20	118	1.9	UMI 75	80D 4
70	20	116	1.2	UMI 63	90S 4
70	20	116	1.2	UMI 63	80D 4
61	15	137	3.2	UMI 90	90L 6
61	15	135	1.9	UMI 75	90L 6
61	15	134	1.1	UMI 63	90L 6
50	28	157	2.6	UMI 90	80D 4
50	28	150	1.6	UMI 75	80D 4
50	28	149	0.9	UMI 63	90S 4
50	28	150	0.9	UMI 63	80D 4
46	20	178	2.5	UMI 90	90L 6
46	20	172	1.3	UMI 75	90L 6
46	20	171	0.9	UMI 63	90L 6
35	40	216	3.0	UMI 110	90S 4
35	40	213	1.9	UMI 90	90S 4
29	49	254	2.3	UMI 110	90S 4
29	49	246	1.1	UMI 90	90S 4
29	49	234	1.0	UMI 75	90S 4
25	56	290	1.6	UMI 110	90S 4
25	56	286	1.2	UMI 90	90S 4
25	56	288	1.2	UMI 90	80D 4
23	40	306	0.8	UMI 75	90L 6
23	40	306	1.5	UMI 90	90L 6
20	70	336	1.4	UMI 110	90S 4
20	70	331	0.9	UMI 90	90S 4
20	70	333	0.9	UMI 90	80D 4
19	49	358	1.2	UMI 90	90L 6
18	80	360	0.8	UMI 90	90S 4
17	80	372	1.3	UMI 110	90S 4
17	80	363	0.8	UMI 90	80D 4
16	56	403	1.0	UMI 90	90L 6
14	100	428	1.0	UMI 110	90S 4
12	80	530	1.1	UMI 110	90L 6
9	100	605	0.8	UMI 110	90L 6

n_2 min ⁻¹	ir	T2 Nm	FS'		
----------------------------	----	----------	-----	--	--

1.5 kW		$n_1 = 2830 \text{ min}^{-1}$	80C 2
		$n_1 = 2830 \text{ min}^{-1}$	90S 2
		$n_1 = 1400 \text{ min}^{-1}$	90L 4
		$n_1 = 925 \text{ min}^{-1}$	90LB 6
		$n_1 = 940 \text{ min}^{-1}$	100A 6

404	7	30	7.5	UMI 90	90S 2
404	7	31	4.7	UMI 75	90S 2
404	7	31	4.7	UMI 75	80C 2
404	7	30	2.8	UMI 63	90S 2
404	7	30	2.8	UMI 63	80C 2
283	10	43	5.9	UMI 90	90S 2
283	10	43	3.7	UMI 75	90S 2
283	10	43	3.7	UMI 75	80C 2
283	10	43	2.2	UMI 63	90S 2
283	10	43	2.2	UMI 63	80C 2
200	7	62	5.2	UMI 90	90L 4
200	7	61	3.4	UMI 75	90L 4
200	7	60	1.9	UMI 63	90L 4
189	15	63	4.4	UMI 90	80C 2
189	15	62	2.7	UMI 75	90S 2
189	15	62	2.7	UMI 75	80C 2
189	15	62	1.6	UMI 63	90S 2
189	15	62	1.6	UMI 63	80C 2
140	10	87	4.0	UMI 90	90L 4
140	10	86	2.6	UMI 75	90L 4
140	10	85	1.5	UMI 63	90L 4
93	15	126	2.9	UMI 90	90L 4
93	15	124	1.9	UMI 75	90L 4
93	15	123	1.1	UMI 63	90L 4
70	20	164	2.3	UMI 90	90L 4
70	20	160	1.4	UMI 75	90L 4
70	20	158	0.9	UMI 63	90L 4
62	15	183	3.5	UMI 110	90LB 6
62	15	186	2.3	UMI 90	90LB 6
62	15	184	1.4	UMI 75	90LB 6
58	49	176	1.6	UMI 90	80C 2
58	49	176	1.6	UMI 90	90S 2
58	49	176	0.9	UMI 75*	80C 2
58	49	176	0.9	UMI 75*	90S 2
51	56	201	1.4	UMI 90	80C 2
51	56	201	1.4	UMI 90	90S 2
50	28	212	2.0	UMI 90	90L 4
50	28	212	1.2	UMI 75	90L 4
46	20	241	3.0	UMI 110	90LB 6
46	20	242	1.8	UMI 90	90LB 6
46	20	238	1.0	UMI 75	90LB 6
41	70	237	1.0	UMI 90	80C 2
41	70	237	1.0	UMI 90	90S 2
35	40	295	2.2	UMI 110	90L 4
35	40	291	1.4	UMI 90	90L 4
35	40	287	0.8	UMI 75*	90L 4
29	49	346	1.7	UMI 110	90L 4
29	49	336	1.1	UMI 90	90L 4
25	56	395	1.2	UMI 110	90L 4

Примечание.

Указанная мощность основана на механической мощности редукторов.

Для редукторов, отмеченных знаком (*), также необходимо учитывать предельную тепловую мощность, как указано в Разделе 1.7.



1.7 Эксплуатационные показатели мотор - редукторов

n_2 min ⁻¹	ir	T2 Nm	FS'		
----------------------------	----	----------	-----	--	--

1.5 kW		$n_1= 2830 \text{ min}^{-1}$ $n_1= 2830 \text{ min}^{-1}$ $n_1= 1400 \text{ min}^{-1}$ $n_1= 925 \text{ min}^{-1}$ $n_1= 940 \text{ min}^{-1}$	80C 2 90S 2 90L 4 90LB 6 100A 6
---------------	--	--	---

25	56	390	0,9	UMI 90	90L 4
24	40	408	1,1	UMI 90	100A 6
23	40	415	1,1	UMI 90	90LB 6
20	70	458	1,1	UMI 110	90L 4
19	49	478	0,9	UMI 90	100A 6
19	49	486	0,9	UMI 90	90LB 6
18	80	508	1,0	UMI 110	90L 4
17	56	546	1,0	UMI 110	100A 6
17	56	555	1,0	UMI 110	90LB 6
13	70	640	0,9	UMI 110	100A 6
13	70	650	0,8	UMI 110	90LB 6

1.8 kW		$n_1= 2770 \text{ min}^{-1}$ $n_1= 1400 \text{ min}^{-1}$ $n_1= 940 \text{ min}^{-1}$	80D 2 90LB 4 100B 6
---------------	--	---	---------------------------

396	7	37	6,2	UMI 90	80D 2
396	7	37	3,8	UMI 75	80D 2
396	7	37	2,2	UMI 63	80D 2
396	7	37	1,4	UMI 50*	80D 2
277	10	53	4,8	UMI 90	80D 2
277	10	52	3,0	UMI 75	80D 2
277	10	52	1,8	UMI 63	80D 2
277	10	52	1,1	UMI 50*	80D 2
200	7	74	4,3	UMI 90	90LB 4
200	7	73	2,8	UMI 75	90LB 4
200	7	72	1,6	UMI 63	90LB 4
185	15	77	3,6	UMI 90	80D 2
185	15	76	2,2	UMI 75	80D 2
185	15	76	1,3	UMI 63*	80D 2
140	10	104	3,3	UMI 90	90LB 4
140	10	103	2,1	UMI 75	90LB 4
140	10	102	1,2	UMI 63	90LB 4
93	15	151	2,5	UMI 90	90LB 4
93	15	148	1,5	UMI 75	90LB 4
93	15	147	0,9	UMI 63*	90LB 4
70	20	196	1,9	UMI 90	90LB 4
70	20	194	1,1	UMI 75	90LB 4
63	15	219	2,9	UMI 110	100B 6
63	15	219	2	UMI 90	100B 6
57	49	216	1,3	UMI 90	80D 2
57	49	216	0,8	UMI 75*	80D 2
50	28	254	1,6	UMI 90	90LB 4
50	28	254	1,0	UMI 75*	90LB 4
49	56	247	1,1	UMI 90*	80D 2
47	20	289	2,5	UMI 110	100B 6
47	20	289	1,6	UMI 90	100B 6
40	70	291	0,8	UMI 90*	80D 2
35	40	354	1,8	UMI 110	90LB 4
35	40	349	1,2	UMI 90	90LB 4
29	49	415	1,4	UMI 110	90LB 4
29	49	403	0,9	UMI 90*	90LB 4
25	56	474	1,0	UMI 110	90LB 4
20	70	550	0,9	UMI 110	90LB 4
18	80	609	0,8	UMI 110	90LB 4

n_2 min ⁻¹	ir	T2 Nm	FS'		
----------------------------	----	----------	-----	--	--

2.2 kW		$n_1= 2840 \text{ min}^{-1}$ $n_1= 1410 \text{ min}^{-1}$ $n_1= 950 \text{ min}^{-1}$	90L 2 100A 4 112A 6
---------------	--	---	---------------------------

406	7	45	5,2	UMI 90	90L 2
406	7	45	3,2	UMI 75	90L 2
406	7	45	1,9	UMI 63*	90L 2
284	10	63	4,1	UMI 90	90L 2
284	10	63	2,5	UMI 75	90L 2
284	10	62	1,5	UMI 63*	90L 2
189	15	92	3,0	UMI 90	90L 2
189	15	91	1,8	UMI 75	90L 2
189	15	91	1,1	UMI 63*	90L 2
141	10	127	2,7	UMI 90	100A 4
141	10	125	1,8	UMI 75	100A 4
101	28	159	1,2	UMI 75*	90L 2
396	7	37	6,2	UMI 90	80D 2
396	7	37	3,8	UMI 75	80D 2
277	10	53	4,8	UMI 90	80D 2
277	10	53	3,0	UMI 75	80D 2
200	7	74	4,3	UMI 90	90LB 4
200	7	73	2,8	UMI 75	90LB 4
141	10	127	2,7	UMI 90	100A 4
101	28	157	2,0	UMI 90	90L 2
101	28	159	1,2	UMI 75*	90L 2
94	15	183	2,9	UMI 110	100A 4
94	15	183	2,0	UMI 90	100A 4
94	15	181	1,3	UMI 75	100A 4
71	20	241	2,6	UMI 90	100A 4
71	20	238	1,6	UMI 90	100A 4
71	20	235	0,9	UMI 75*	100A 4
63	15	268	1,6	UMI 90	100BL 6
63	15	265	1,0	UMI 75*	100BL 6
58	49	261	1,7	UMI 110	90L 2
50	28	313	1,8	UMI 110	100A 4
50	28	309	1,3	UMI 90	100A 4
50	28	309	0,8	UMI 75*	100A 4
35	40	429	1,5	UMI 110	100A 4
35	40	423	1,0	UMI 90	100A 4
35	40	417	0,6	UMI 75	100A 4
29	49	504	1,2	UMI 110	100A 4
29	49	489	0,8	UMI 90	100A 4
25	56	576	0,8	UMI 110	100A 4

n_2 min ⁻¹	ir	T2 Nm	FS'		
----------------------------	----	----------	-----	--	--

3 kW		$n_1= 2840 \text{ min}^{-1}$ $n_1= 2860 \text{ min}^{-1}$ $n_1= 1420 \text{ min}^{-1}$ $n_1= 940 \text{ min}^{-1}$ $n_1= 950 \text{ min}^{-1}$	90LB 2 100A 2 100B 4 112B 6 132S 6
-------------	--	--	--

409	7	60	3,8	UMI 90	100A 2
406	7	61	2,3	UMI 75*	90LB 2
406	7	61	1,4	UMI 63*	90LB 2
284	10	86	3,0	UMI 90	90LB 2
284	10	86	1,8	UMI 75*	90LB 2
284	10	85	1,1	UMI 63*	90LB 2
203	7	121	2,6	UMI 90	100B 4
203	7	120	1,7	UMI 75*	100B 4
191	15	125	3,2	UMI 110	100A 2
189	15	126	2,2	UMI 90	90LB 2
189	15	124	1,3	UMI 75*	90LB 2
189	15	124	0,8	UMI 63*	90LB 2
142	10	171	3,1	UMI 110	100B 4
142	10	171	2,0	UMI 90	100B 4
142	10	169	1,3	UMI 75*	100B 4
134	7	181	2,1	UMI 90	112B 6
134	7	179	1,3	UMI 75*	112B 6
102	28	213	1,5	UMI 90*	100A 2
102	28	216	0,9	UMI 75*	100A 2
101	28	215	1,5	UMI 90*	90LB 2
101	28	217	0,9	UMI 75*	90LB 2
95	15	248	2,2	UMI 110	100B 4
95	15	248	1,5	UMI 90	100B 4
95	15	245	0,9	UMI 75*	100B 4
94	10	256	1,6	UMI 90	112B 6
94	10	253	1,0	UMI 75*	112B 6
72	40	293	1,1	UMI 90*	100A 2
71	20	327	1,9	UMI 110	100B 4
71	40	295	1,1	UMI 90*	90LB 2
71	20	323	1,2	UMI 90	100B 4
63	15	632	1,7	UMI 110	132S 6
63	15	366	1,2	UMI 90*	112B 6
58	49	349	0,8	UMI 90*	100A 2
58	49	351	0,8	UMI 90*	90LB 2
51	28	424	1,3	UMI 110	100B 4
47	20	482	1,5	UMI 110	112B 6
36	40	581	1,1	UMI 110	100B 4
29	49	682	0,9	UMI 110	100B 4



1.7 Эксплуатационные показатели мотор - редукторов

n_2 min ⁻¹	ir	T2 Nm	FS'		
----------------------------	----	----------	-----	--	--

4 kW	$n_1 = 2860 \text{ min}^{-1}$	100B 2
	$n_1 = 2860 \text{ min}^{-1}$	112A 2
	$n_1 = 1410 \text{ min}^{-1}$	100BL 4
	$n_1 = 1425 \text{ min}^{-1}$	112A 4
	$n_1 = 950 \text{ min}^{-1}$	132M 6

409	7	80	4.2	UMI 110	112A 2
409	7	80	4.2	UMI 110	100A 2
409	7	80	2,9	UMI 90	100B 2
409	7	80	2,9	UMI 90	112A 2
409	7	80	1,8	UMI 75*	100B 2
409	7	80	1,8	UMI 75*	112A 2
286	10	114	3,4	UMI 110	112A 2
286	10	114	3,4	UMI 110	100B 2
286	10	114	2,2	UMI 90*	100B 2
286	10	114	2,2	UMI 90*	112A 2
286	10	114	1,4	UMI 75*	100B 2
286	10	114	1,4	UMI 75*	112A 2
204	7	161	3,0	UMI 110	112A 4
204	7	161	2,0	UMI 90	112A 4
204	7	160	1,3	UMI 75*	112A 4
201	7	163	2,0	UMI 90	100BL 4
201	7	161	1,3	UMI 75*	100BL 4
191	15	166	2,4	UMI 110	112A 2
191	15	166	2,4	UMI 110	100B 2
191	15	166	1,7	UMI 90*	100B 2
191	15	166	1,7	UMI 90*	112A 2
191	15	164	1,0	UMI 75*	100B 2
191	15	164	1,0	UMI 75*	112A 2
143	10	228	2,4	UMI 110	112A 4
143	20	219	1,3	UMI 90*	100B 2
143	20	219	1,3	UMI 90*	112A 2
143	10	228	1,5	UMI 90*	112A 4
143	10	225	1,0	UMI 75*	112A 4
141	10	230	1,5	UMI 90*	100BL 4
141	10	228	1,0	UMI 75*	100BL 4
136	7	239	2,4	UMI 110	132M 6
102	28	284	1,1	UMI 90*	100B 2
102	28	284	1,1	UMI 90*	112A 2
95	15	330	1,6	UMI 110	112A 4
95	15	330	1,1	UMI 90*	112A 4
94	15	333	1,1	UMI 90*	100BL 4
72	40	390	0,8	UMI 90*	100B 2
72	40	390	0,8	UMI 90*	112A 2
71	20	434	1,4	UMI 110	112A 4
71	20	429	0,9	UMI 90*	112A 4
71	20	433	0,9	UMI 90*	100BL 4
63	15	483	1,3	UMI 110	132M 6
51	28	563	1,0	UMI 110*	112A 4
36	40	772	0,8	UMI 110*	112A 4

n_2 min ⁻¹	ir	T2 Nm	FS'		
----------------------------	----	----------	-----	--	--

5.5 kW	$n_1 = 2880 \text{ min}^{-1}$	112B 2
	$n_1 = 2870 \text{ min}^{-1}$	132S 2
	$n_1 = 1440 \text{ min}^{-1}$	132S 4
	$n_1 = 1400 \text{ min}^{-1}$	112BL 4
	$n_1 = 950 \text{ min}^{-1}$	132ML6

411	7	110	3,1	UMI 110	112B 2
410	7	110	3,1	UMI 110	132S 2
411	7	110	2,1	UMI 90*	112B 2
411	7	110	1,3	UMI 75*	112B 2
288	10	156	2,5	UMI 110	112B 2
287	10	156	2,5	UMI 110	132S 2
288	10	155	1,6	UMI 90*	112B 2
288	10	155	1,0	UMI 75*	112B 2
200	7	226	1,4	UMI 90*	112BL 4
200	7	223	0,9	UMI 75*	112BL 4
192	15	227	1,7	UMI 110*	112B 2
192	15	227	1,2	UMI 90*	112B 2
191	15	228	1,7	UMI 110*	132S 2
144	10	310	1,7	UMI 110	132S 4
144	20	299	1,0	UMI 90*	112B 2
140	10	319	1,1	UMI 90*	112BL 4
136	7	329	1,8	UMI 110	132ML 6
103	28	388	0,8	UMI 90*	112B 2
96	15	449	1,2	UMI 110*	132S 4
93	15	461	1,15	UMI 110*	112BL 4
93	15	461	0,8	UMI 90*	112BL 4
63	15	663	1,0	UMI 110*	132ML 6

7.5 kW	$n_1 = 2890 \text{ min}^{-1}$	132SL 2
	$n_1 = 2860 \text{ min}^{-1}$	112BL 2
	$n_1 = 1440 \text{ min}^{-1}$	132M 4

413	7	149	2,3	UMI 110*	132SL 2
409	7	151	2,3	UMI 110*	112BL 2
409	7	151	1,5	UMI 90*	112BL 2
409	7	151	0,9	UMI 75*	112BL 2
289	10	211	1,9	UMI 110*	132SL 2
286	10	213	1,8	UMI 110*	112BL 2
286	10	213	1,2	UMI 90*	112BL 2
206	7	299	1,6	UMI 110*	132M 4
193	15	309	1,3	UMI 110*	132SL 2
191	15	312	1,3	UMI 110*	112BL 2
191	15	312	0,9	UMI 90*	112BL 2
96	15	612	0,9	UMI 110*	132M 4

9.2 kW	$n_1 = 1450 \text{ min}^{-1}$	132ML 4
---------------	-------------------------------	---------

207	7	365	1,3	UMI 110*	132ML 4
145	10	515	1,0	UMI 110*	132ML 4

n_2 min ⁻¹	ir	T2 Nm	FS'		
----------------------------	----	----------	-----	--	--

11 kW	$n_1 = 2940 \text{ min}^{-1}$	132M 2
	$n_1 = 1455 \text{ min}^{-1}$	160M 4
	$n_1 = 965 \text{ min}^{-1}$	160L 6

420	7	215	1,6	UMI 110*	132M 2
294	10	304	1,3	UMI 110*	132M 2

C



Примечание:

Указанная мощность основана на механической мощности редукторов.

Для редукторов, отмеченных знаком (*), также необходимо учитывать предельную тепловую мощность, как указано в Разделе 1.7.

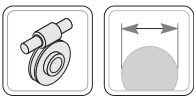

1.8 Размеры



Размеры редукторов

U - UI - UMI

U (40 - 110)

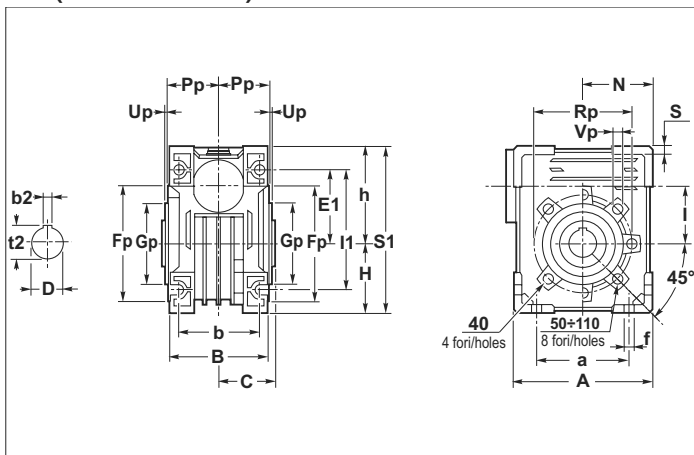

UI (40 - 110)

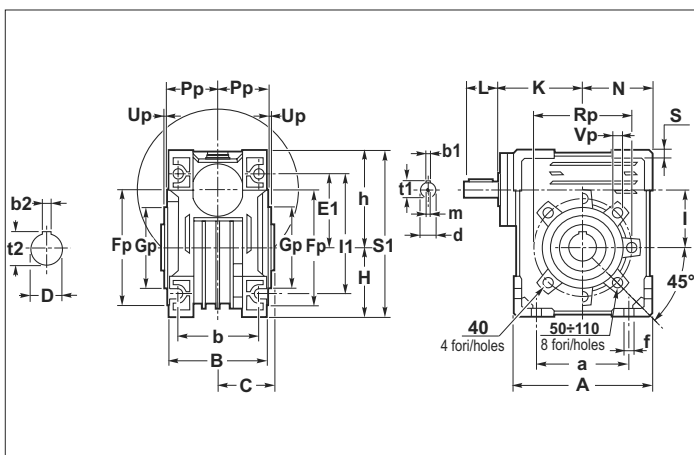

UMI (40 - 110)

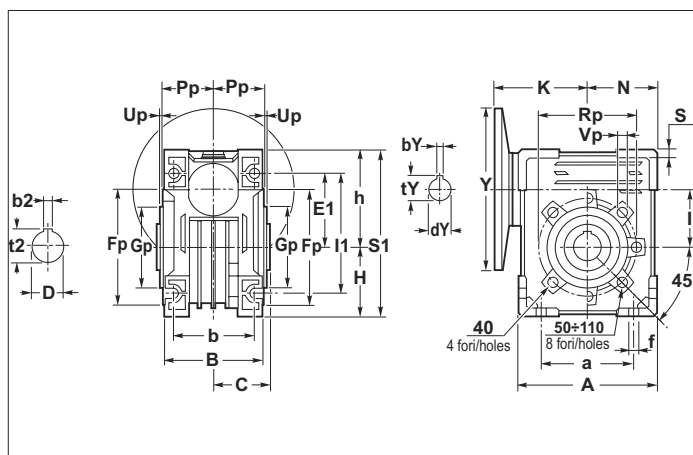

UI FA - FB (40 - 110)

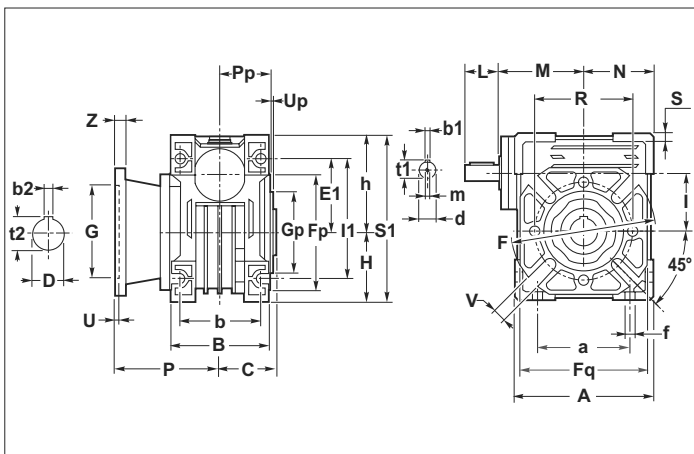

UMI FA - FB (40 - 110)

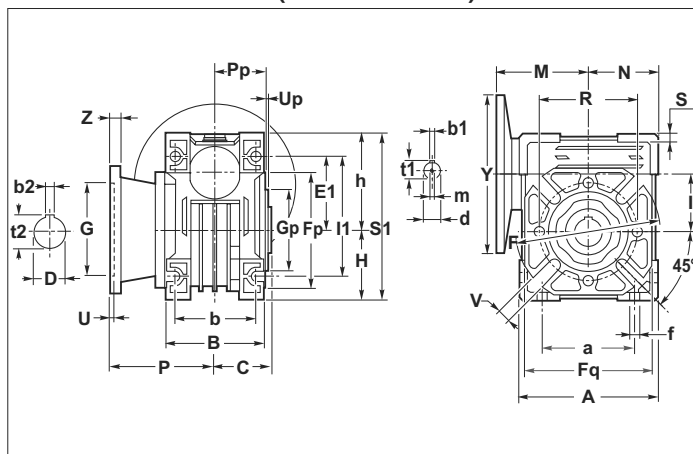



1.8 Размеры

U - UI UMI	A	a	B	b	C	D _{H7}	d _{j6}	E1	f	h	H	I	I1	L	M	m	N	S	S1
40	100	70	71	60	39	18	11	55	6.5	71.5	50	40	90	22	64	M5	50	6	121.5
50	120	80	85	70	46	25	14	64	8.5	84	60	50	104	30	74	M6	60	7	144
63	144	100	103	85	56	25	18	80	8.5	102	72	63	130	45	96	M6	72	8	174
75	172	120	112	90	60	28	24	93	11.5	119	86	75	153	50	105	M8	86	10	205
90	206	140	130	100	70	35	24	102	13	135	103	90	172	50	125	M8	103	11	238
110	255	170	144	115	77.5	42	28	125	14	167.5	127.5	110	207 ⁰ / ₊₃	60	142	M8	127.5	14.5	295

U - UI - UMI	Fp	Gp (g6)	Pp	Rp	Up	Vp
40	87	60	36.5	75	2.5	M6
50	100	70	43.5	85	2.5	M8
63	110	80	53	95	3	M8
75	140	95	57	115	3	M8
90	160	110	67	130	3	M10
110	200	130	74	165	3.5	M10

C



U - UI - UMI	F	Fq	G (F8)	P	R	U	V	Z	
40	FA	110	95	60	67	75	4	9	7
	FB		95		97				
50	FA	125	110	70	90	85	5	11	9
	FB		110		120				
63	FA	180	142	115	82	150	6	11	10
	FB		142		112				
75	FA	200	170	130	111	165	6	14	13
	FB	160	160	110	90	130	5	11	12
90	FA	210	200	152	111	175	6	14	13
	FB	250	210	180	122	215	6	14	16
110	FA	280	260	170	131	230	6	14	16

	UMI											
	40		50		63		75		90		110	
	Y	K	Y	K	Y	K	Y	K	Y	K	Y	K
B5	120	70	140	80.5	160	95	200	118	200	128	200	152
	140		160		200		120	250	130	250	152	
	160		200		—		—	—	—	—	—	300
B14	90 •	70	120	80.5	105 •	95	120	118	120	128	160	152
	105		105 •		120		140	140	128	—	—	
	—		90 •		140		160	160	130	—	—	

(•) См. примечание в конце таблицы 2.13.

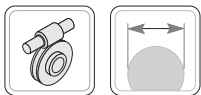

1.9 Аксессуары: Реактивный кронштейн

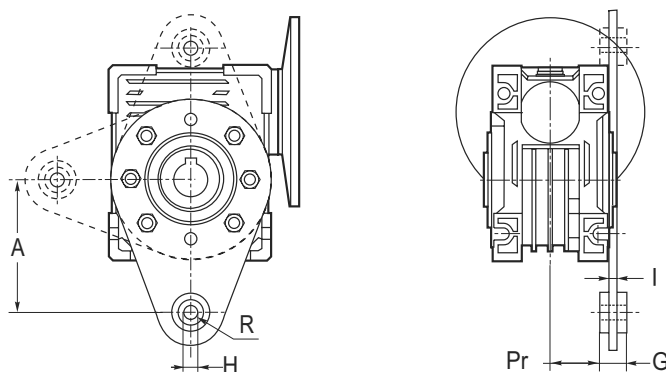

UI - UMI	40	50	63	75	90	110
A	100	100	150	200	200	250
G	15	15	20	25	25	25
H	10	10	10	20	20	20
I	4	4	6	6	6	6
Pr	31	38	48.5	47.5	57.5	64.5

1.10 Аксессуары: Выходные валы

Все червячные редукторы поставляются с полым выходным валом. Выходные валы, представленные на чертеже с размерами, поставляются по запросу.

Размеры шпонок в соответствии со стандартом UNI 6604-69.

Односторонний вал

Двусторонний вал

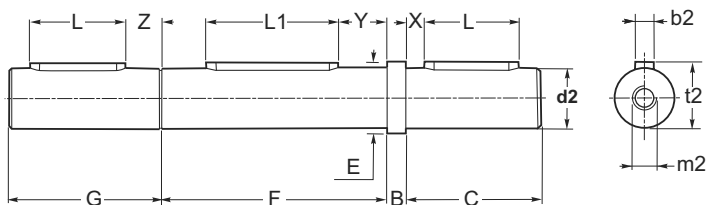
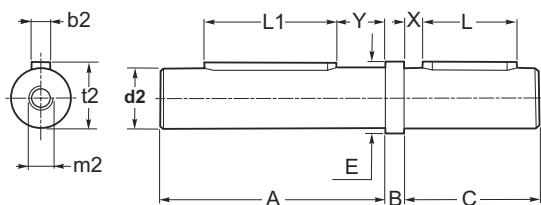

	UI - UMI					
	40	50	63	75	90	110
A	76	89	109	117	137	153
B	10	10	10	10	10	10
C	40	45	60	60	80	100
d2 g6	18	25	25	28	35	42
m2	M8	M8	M8	M8	M10	M10
E	22	28	34	34	38	50
F	78	92	112	120	140	155
G	50	55	70	70	90	110
L	25	30	40	40	50	80
L1	40	50	60	60	70	80
X	8	7.5	10	10	15	10
Y	21	24	30	30	37	37
Z	18	18	20	20	25	20

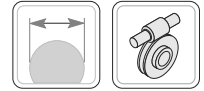

1.11 Шпонки

Входной вал

UI		
d	b ₁	t ₁
9	3	10.2
11	4	12.5
14	5	16.0
16	5	18.0
18	6	20.5
19	6	21.5
24	8	27.0
25	8	28.0
28	8	31.0
30	8	33.0
32	10	35.0
35	10	38.0
38	10	41.0
42	12	45.0
45	14	48.5
48	14	51.5
50	14	53.5
55	16	59.0
65	18	69.0

UMI - PAM B5					
PAM B5	Y	dY	bY	tY	
56	120	9	3	10.4	+0.1 0
63	140	11	4	12.8	
71	160	14	5	16.3	
80	200	19	6	21.8	
90	200	24	8	27.3	
100	250	28	8	31.3	+0.2 0
112	250	28	8	31.3	
132	300	38	10	41.3	
160	350	42	12	45.3	
180	350	48	14	51.8	
200	400	55	16	59.3	

UMI - PAM B14					
PAM B14	Y	dY	bY	tY	
56	80	9	3	10.4	+0.1 0
63	90	11	4	12.8	
71	105	14	5	16.3	
80	120	19	6	21.8	
90	140	24	8	27.3	+0.2 0
100	160	28	8	31.3	
112	160	28	8	31.3	
132	200	38	10	41.3	

C



Входной вал

Полый вал U - UI - UMI		
D	b ₂	t ₂
14	5	16.3
18	6	20.8
19	6	21.8
24	8	27.3
25	8	28.3
28	8	31.3
30	8	33.3
32	10	35.3
35	10	38.3
38	10	41.3
42	12	45.3
45	14	48.8
48	14	51.8
50	14	53.8
55	16	59.3
65	18	69.4

Цилиндрический вал U - UI - UMI		
d ₂	b ₂	t ₂
9	3	10.2
11	4	12.5
14	5	16.0
16	5	18.0
18	6	20.5
19	6	21.5
24	8	27.0
25	8	28.0
28	8	31.0
30	8	33.0
32	10	35.0
35	10	38.0
38	10	41.0
42	12	45.0
45	14	48.5
48	14	51.5
50	14	53.5
55	16	59.0
65	18	69.0